

◆轮辐小尺寸称重测力传感器 CHLBU-4

产品特点：抗偏载 精度高 强度好 安装方便 输出对称性好。

适用于：试验机螺栓检测压力感应器。

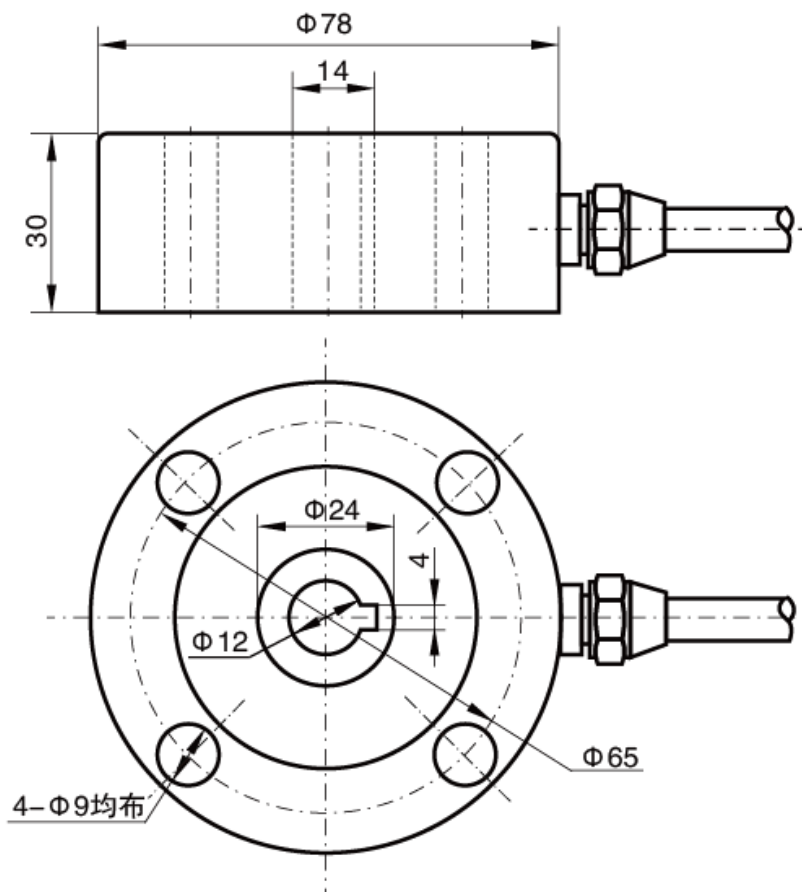
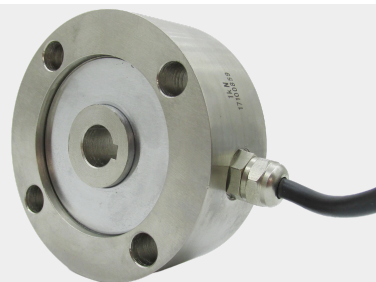

技术参数

量程	50、100、150、200、250、300、350、400、500、600、700kg、1T、2T		
灵敏度	2.0±0.1mv/V	输入阻抗	385±35Ω
综合精度	0.03%F·S	输出阻抗	350±3 Ω
蠕变	±0.03%F·S/30min	激励电压	5~12VDC
非线性	±0.03%F·S	工作温度范围	-20~+70℃
滞后误差	±0.03%F·S	允许过负荷	150 %F·S
重复性误差	±0.03%F·S	防护等级	IP66
零点温度系数	±0.02%F·S/10℃	材质	合金钢
绝缘阻抗	≥2000MΩ	线缆	Φ5×2000mm